

TREN DE ATERISAJ

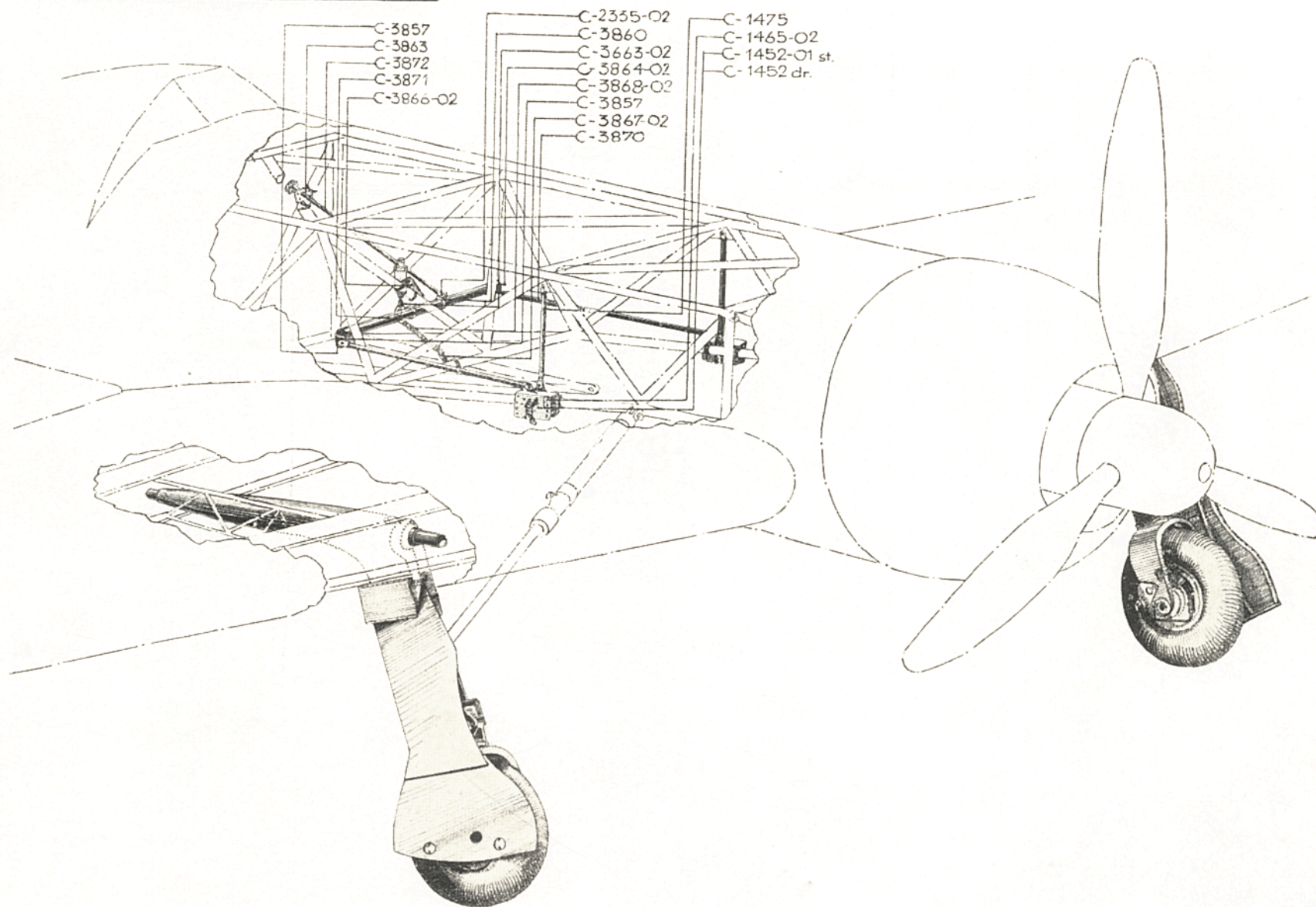

TREN DE ATERISAJ

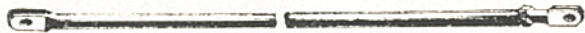

C-1475



C-3782



C-3872



C-3871



C-3663-02



C-3870



C 2335-02

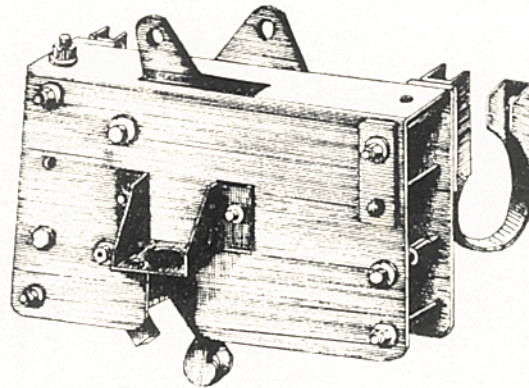

C-1452 dr
C-1452-01st

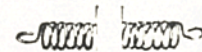

C-3868-02

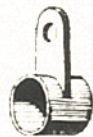

C-3860

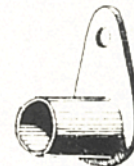

C-3857

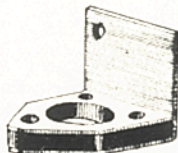

C-3863

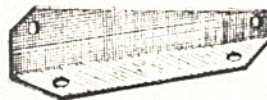

C-3866-02



C-3867-02

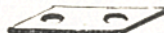

C-1465-02



C-3864-02

TREN DE ATERISAJ

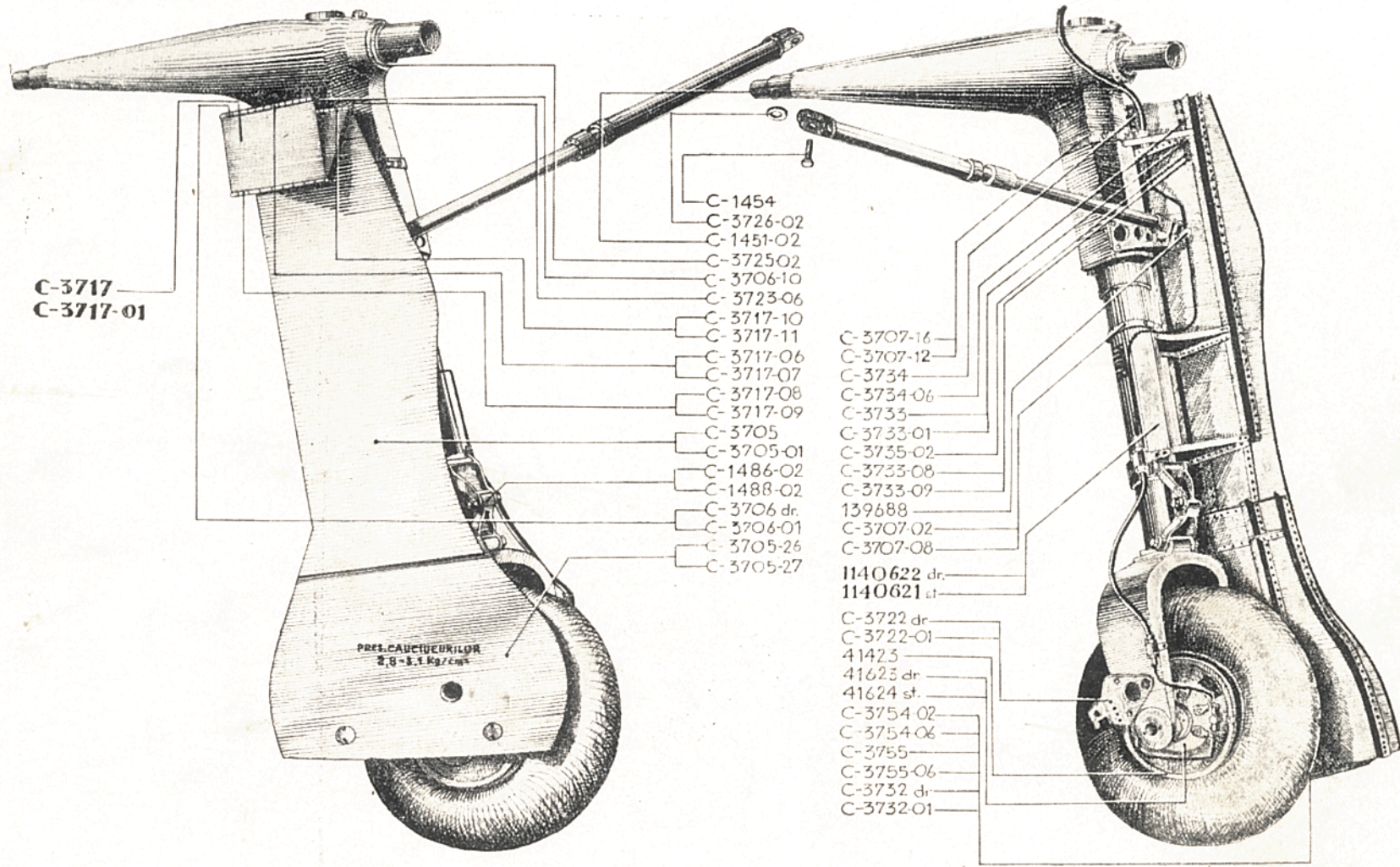

TREN DE ATERISAJ

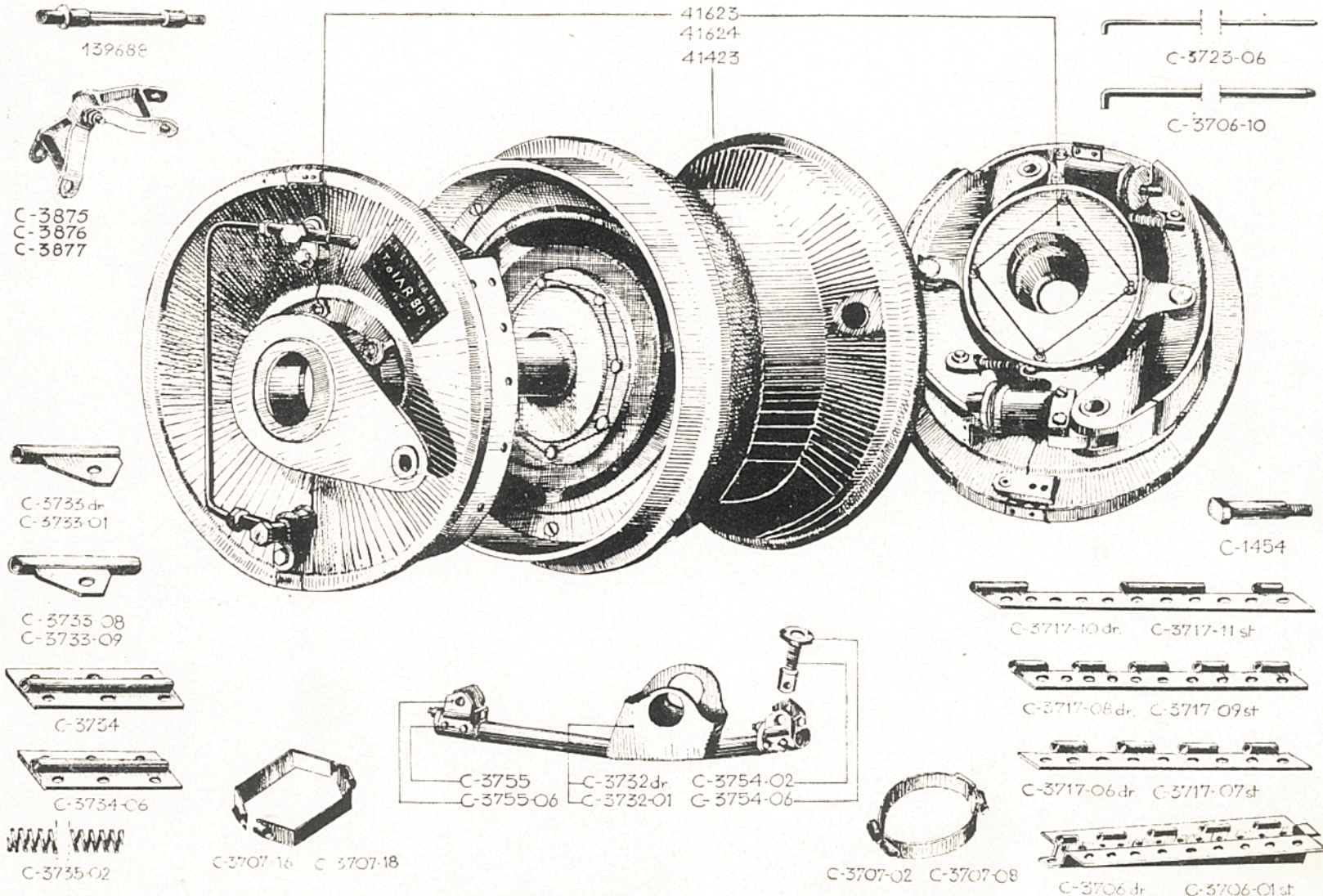

TREN DE ATERISAJ

Nr. crt.	Des. mont. (ansamblu)	Reper comp. Nr.	Denumirea pieselor	Buc. av.	Preț unitar	Preț pe av.	Observațiuni
			TREN DE ATERISAJ complet		<u>515.304</u>	515.304	
			« « « piese uzinate la IAR.		65.298		
			« « « piese procurate din comerț		450.006		
			<u>Piese uzinate la I.A.R.</u>				
+ 1	C-1450	C--1451/2	Traversa trenului	2	13.464	26.928	
+ 2	«	C-1454	Ax complet	2	149	298	
+ 3	«	C-3717	Volet complet dr.	1	979	979	
+ 4	«	C-3717--01	« « st.	1	979	979	
+ 5	«	C-3722	Cârlig complet dr.	1	431	431	
+ 6	«	C-3722--01	« « st.	1	431	431	
+ 7	«	C-3725--02	Inel de distanță gr. max.	2	75	150	
+ 8	«	C-3726--02	Rondelă de distanță	4	15	60	
+ «	«	«	Bulon NA-100--1620	2	16	32	
+ «	«	«	« NA-110--4415	4	12	48	
+ «	«	«	Rondelă NA-136--6261	2	2	4	
+ «	«	«	Piuliță NA-160--4206	2	6	12	
+ 1	C-1478	C-1452	Zăvorul asamblat dr.	1	1.837	1.837	
+ 2	«	C-1452--01	« « st.	1	1.837	1.837	
+ 3	«	C-1455--02	Placă de distanță	4	9	36	
+ 4	«	C-1475	Tije completă a zăvorului	2	416	832	
+ «	«	«	Tub de distanță NA-170--6536	8	6	48	
+ «	«	«	Bulon c. s. j. Ø 5x28x35 Nor. 44	2	26	52	
+ «	«	«	« Ø 5x55x68 « 44	2	37	74	
+ «	«	«	« Ø 6x7x18 « 44	2	21	42	
+ «	«	«	« Ø 6x8x18 « 44	2	21	42	

TREN DE ATERISAJ

Nr. crt.	Des. mont. (ansamblu)	Reper comp. Nr.	Denumirea pieselor	Buc. av.	Preț unitar	Preț pe av.	Observațiuni	
+	C-1478		Bulon \varnothing 5x60x72 Nor. 44	2	39	78		
+	«		« \varnothing 5x32x40 « 44	2	28	56		
+	«		Colier NA-401-1432	4	26	104		
+	C-3707	C-3705	Carenaj superior dr.	1	4.256	4.256		
+	«	C-3705-01	Carenaj superior st.	1	4.256	4.256		
+	«	C-3705-26	Carenaj inferior dr.	1	6.018	6.018		
+	«	C-3705-27	Carenaj inferior st.	1	6.018	6.018		
+	«	C-3707-02	Semi colier complet la amortizor	2	114	228		
+	«	C-3707-08	« « «	2	114	228		
+	«	C-3707-12	« « «	2	120	240		
+	«	C-3707-16	« « «	2	120	240		
+	C-3707		Bulon NA-100-4414	12	11	132		
+	«		« NA-100-4840	8	29	232		
+	«		Piuliță NA-159-4104	12	5	60		
+	«		« NA-159-4108	8	10	80		
+	1	C-3720	C-3732	Suport compl. dr. carenaj inferior	1	499	499	
+	2	«	C-3732-01	« « st. « «	1	499	499	
+	3	«	C-3754-02	Ochi filetat	4	85	340	
+	4	«	C-3754-06	Piuliță	4	45	180	
+	5	«	C-3755	Manșon	4	118	472	
+	6	«	C-3755-06	Cardan	4	108	432	
+	«		Bulon NA-100-4850	4	32	128		
+	«		« NA-100-4828	4	23	92		
+	«		« NA-100-4428	8	18	144		
+	«		Piuliță NA-160-4208	4	15	60		
+	«		« NA-159-4108	4	10	40		
+	«		« NA-159-4104	8	5	40		
+	1	C-3723	C-3706-10	Spilă	2	25	50	
+	2	«	C-3723-06	«	2	27	54	
+	3	«	C-3733	Tije cu tub anterior dr.	1	76	76	
+	4	«	C-3733-01	« « « « st.	1	76	76	
+	5	«	C-3733-08	« « « posterior dr.	1	80	80	
+	6	«	C-3733-09	« « « « st.	1	80	80	
+	7	«	C-3734	Ghidaj. compl. anter.	2	58	116	
+	8	«	C-3734-06	« « poster.	2	58	116	

TREN DE ATERISAJ

Nr. crt.	Des. mont. (ansamblu)	Reper comp. Nr.	Denumirea pieselor	Buc. av.	Preț unitar	Preț pe av.	Observațiuni	
+	1	C-3723	C-3735-02	Resort	2	20	40	
+		«	«	Bulon NA-115-4418	24	13	312	
+		«	«	Piuliță NA-159-4104	24	5	120	
+		«	«	Rondele NA-136-2252	4	1,50	6	
+	1	C-3706	C-3706	Suportul cu șarnieră dr. pt. volet. tren.	1	508	508	
+	2	«	C-3706-01	« « « st. « « «	1	508	508	
+		«	«	Colier NA-400-1022	4	21	84	
+		«	«	Bulon NA-100-1352	4	22	88	
+		«	«	« NA-100-1540	2	24	48	
+		«	«	« NA-115-1310	16	9	144	
+		«	«	Piuliță NA-159-4205	6	5	30	
+		«	«	« NA-159-1103	16	4	64	
Comanda mecanică								
+		C-3874		Comanda mecanică, fără verin	1	2.394	2.394	
	1	«	C-2335-02	Furcă reglabilă	3	110		
	2	«	C-3663-02	Placă	2	6		
	3	«	C-3857	Pârghie completă	2	95		
	4	«	C-3860	« «	1	68		
	5	«	C-3863	Suport complet	1	109		
	6	«	C-3864-02	Suport	2	35		
	7	«	C-3866-02	Suportul verinului	1	48		
	8	«	C-3867-02	Colier	1	23		
	9	«	C-3868-02	Resort spiral	1	45		
	10	«	C-3870	Tija pentru comanda zăvorului	2	150		
	11	«	C-3871	Tija intermediară de comandă	1	310		
	12	«	C-3872	Tija pedală de comandă	1	200		
		«	«	Ax NA-125-4612	2	13		
		«	«	« NA-125-4615	3	15		
		«	«	« NA-125-4512	2	12		
		«	«	Rondelă NA-136-6200	2	1		
		«	«	« NA-136-6151	4	1,50		
		«	«	« NA-136-6161	8	1,50		
		«	«	Piuliță NA-159-4206	3	6		
		«	«	« NA-159-4205	9	5		
		«	«	« NA-159-4103	1	4		

TREN DE ATERISAJ

Nr. crt.	Des. mont. (ansamblu)	Reper comp. Nr.	Denumirea pieselor	Buc. av.	Preț unitar	Preț pe av.	Observațiuni	
	C-3874		Bulon NA-100-4512	3	11		Inlocuește rep. C-1486-02 C-1488-02	
	«		« NA-100-4540	2	23			
	«		« NA-100-4548	4	25			
	«		« NA-100-4308	1	7			
	«		« NA-100-4532	3	20			
	«		« NA-100-4538	2	22			
	«		Colier NA-400-6030	5	24			
	«		« NA-400-6026	2	23			
	«		« NA-401-6330	1	28			
		C-3875 C-3876 C-3877	Compas din oțel complet	2	8.700			
			TOTAL :			65.298		
			<u>Piese procurate din comerț</u>					
	C--1450	41423	Asamblul trenului complet	1	450.000	450.000		
	«	41623	Roți compl. cu tambur pentru frână	2	9.003			
	«	41624	Saboți compl. partea fixă	1	10.420			
	«	139688	« « « «	1	10.420			
	«	1140621	Ax infer. verin tren	2	4.585			
	«	1140622	Jamba stg. fără roți	1	68.024			
	«		« dr. « «	1	68.024			
	«		Cauciucuri (anvelope)	2	14.208			
	«		Camere de aer	2	2.900			
	«		Rulmenți pt. axă roți S.K.V. 30210	4	559			
	C-3707		Cui spintecat NA-131 ø 1,6 x 18	4	0,75	3		
	C-3723		« « NA-131 ø 2 x 12	4	0,75	3		
			TOTAL :			450.006		

C +
C
C
C
C
C
C
C
C
C
C
C
C +
C +

BECHIA

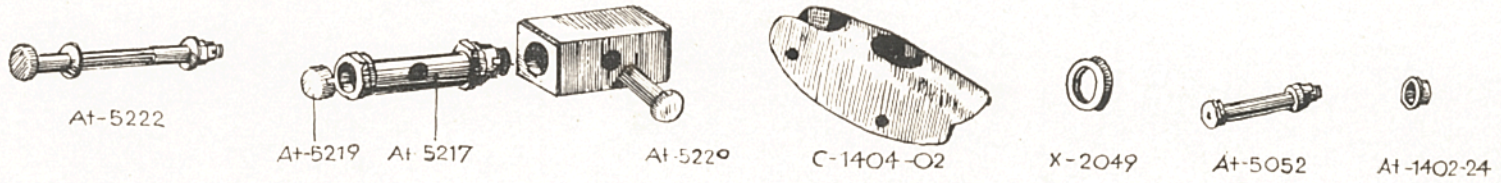
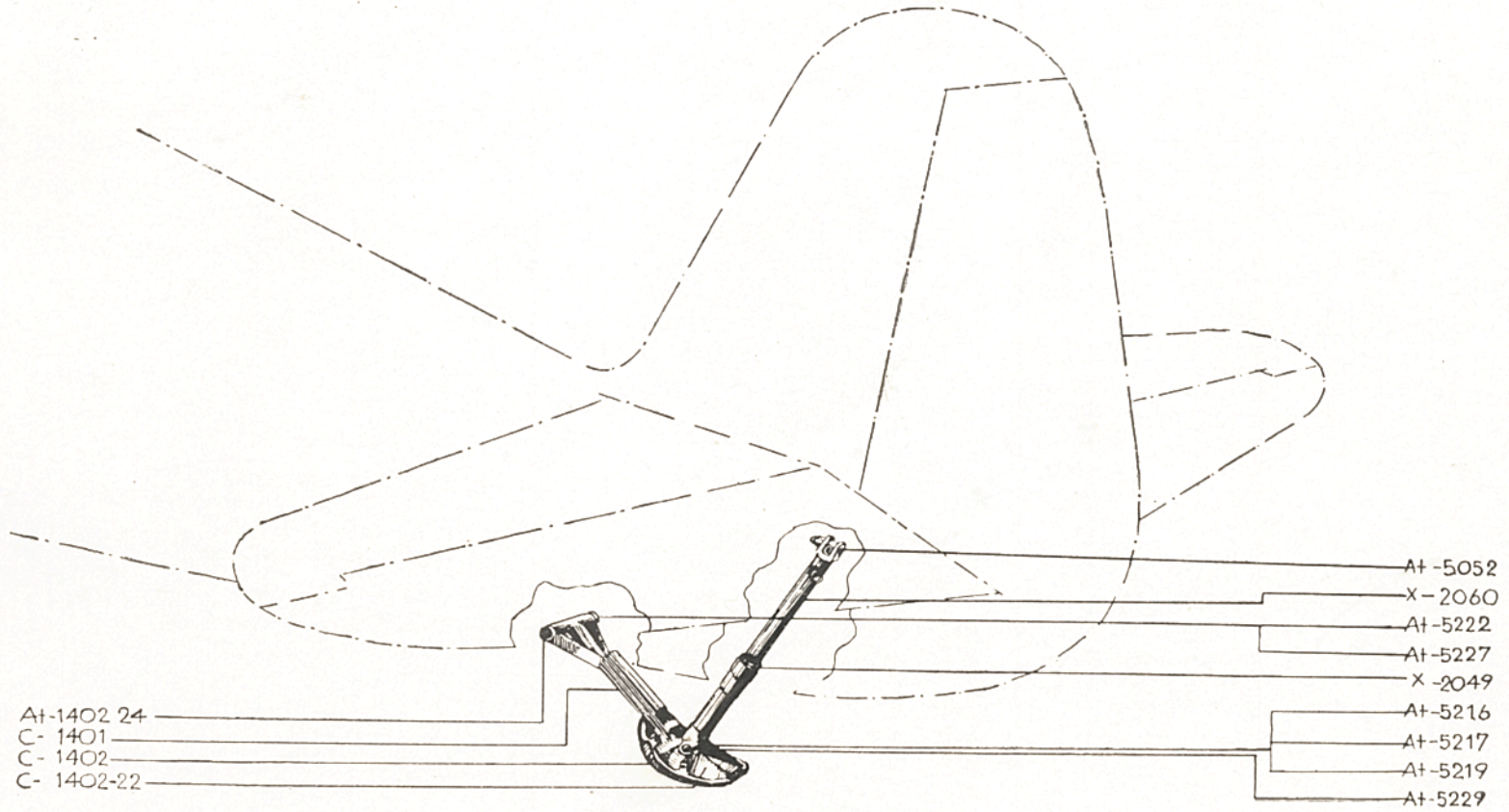

B E C H I A

Nr. crt.	Des. mont. (ansamblu)	Reper compl. Nr.	Denumirea pieselor	Buc. av.	Preț unitar	Preț pe av.	Observațiuni
	C—1400		BECHIA completă cu amortizor		<u>23.793</u>	23.793	
			« piese uzinate la IAR		23.506		
			« piese proc. din comerț		287		
<u>Piese uzinate la IAR</u>							
+	1	C—1400	Bechia completă cu amortizor	1	23.506	23.506	} Fără val. mat. din com.
	2	C—1400	« « fără amortizor	1	7.348,50		
	3	«	Carenajul bechiei	1	218		
	4	«	Ax complet pentru cardan	1	322		
	5	«	Ax de fixare al bechiei	1	428		
	6	«	Rondelă	2	21		
	7	«	Ax de fixare amortizor pe bechie	1	192		
		«	Amortizorul bechiei compl. cu cardan și axe	1	14.647		Fără val. rep. din comerț
		«	Șuruburi c. fr. NA—116—4408	4	10		
		«	Rondelă Ø 72 Nor. 126	1	2		
		«	Rondelă Ø 12 « 133	1	3		
		«					
	1	C—1401	C—1402	1	5.899		
	2	«	At—5216	1	570		
	3	«	At—5217	1	578		
	4	«	At—5219	1	128		
	1	C—1402	C—1402—22	1	482		
	2	«	C—1402—24	2	50		
		«	Bulon NA—115—1615	5	24		
		«	Piulițe NA—159—4106	5	7		
TOTAL:							23.506

B E C H I E

Nr. crt.	Des. mont. (ansamblu)	Reper compl. Nr.	Denumirea pieselor	Buc. av.	Preț unitar	Preț pe av.	Observațiuni
<u>Piese procurate din comerț</u>							
C +	1	X-2060	X-2049	Garnitura amortizorului bechiei	4	71	284
C +		C-1401		Cui spintecat NA-131 ∅ 3x22	1	1,50	1,50
C +		C-1400		Cui spintecat NA-131 ∅ 2,5x22	1	1,50	1,50
TOTAL:							287
<u>Asamble cu preț întregit</u> (IAR+ comerț)							
		C-1401		Bechia completă fără amortizor	1	7.350	
		C-1401		« « « 1 = 7.348,50			Din capitol I.A.R.
	C-1401			Cui spintecat ∅ 3x22 1 = 1,50			« « comerț
		X-2060		Amortizorul bechiei complet (cu cardan și axe)	1	14.931	
		X-2060		« « « 1 = 14.647			Din capitol IAR.
	X-2060	X-2049		Garnitură 4x71 = 284			« « comerț.

INSTALAȚIA HIDRAULICĂ

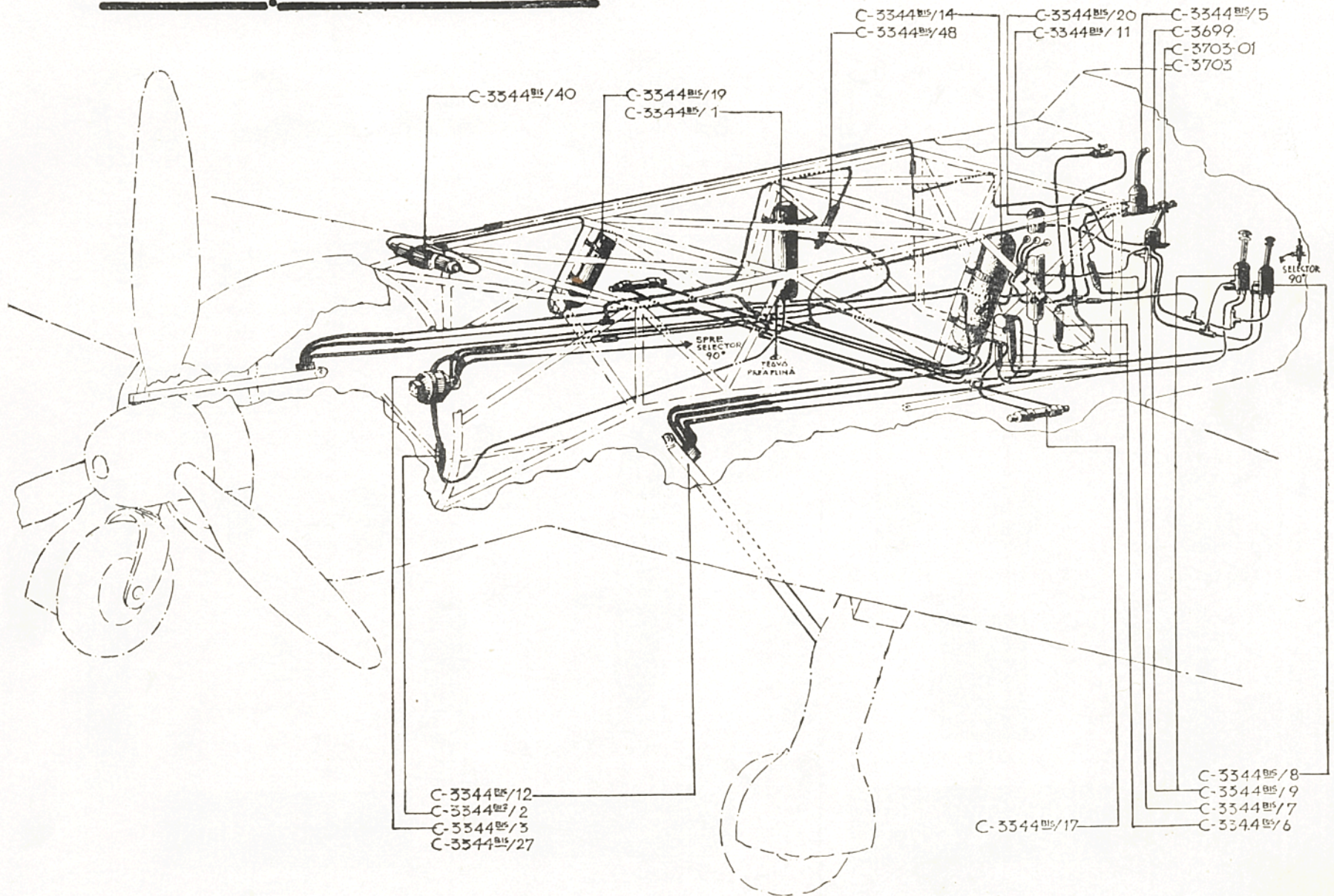

INSTALAȚIA HIDRAULICĂ



C-3668



C-3670



C-3676



C-2544

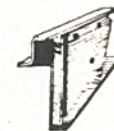

C-3693



C-3686

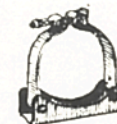

C-3677



C-3695-02



C-3703st C-3703-01dr



C-3665-02

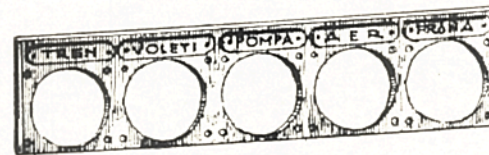

C-3689



C-3730-02

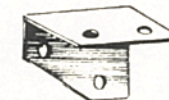

C-3757-02



C-3767-02



C-3699



C-3760-02



C-3728

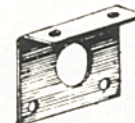

C-3758-02



C-2501-02



C-3712-04



C-3712-06



C-3712-08



C-3712-10

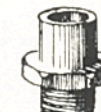

C-3799-02



6747



C-3759-02



C-3745

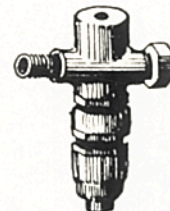

203775



9056



C-3383-02



C-3381-02



C-3384-02



C-3382-02

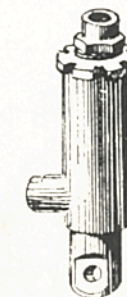

C-3714

INSTALAȚIA HIDRAULICĂ

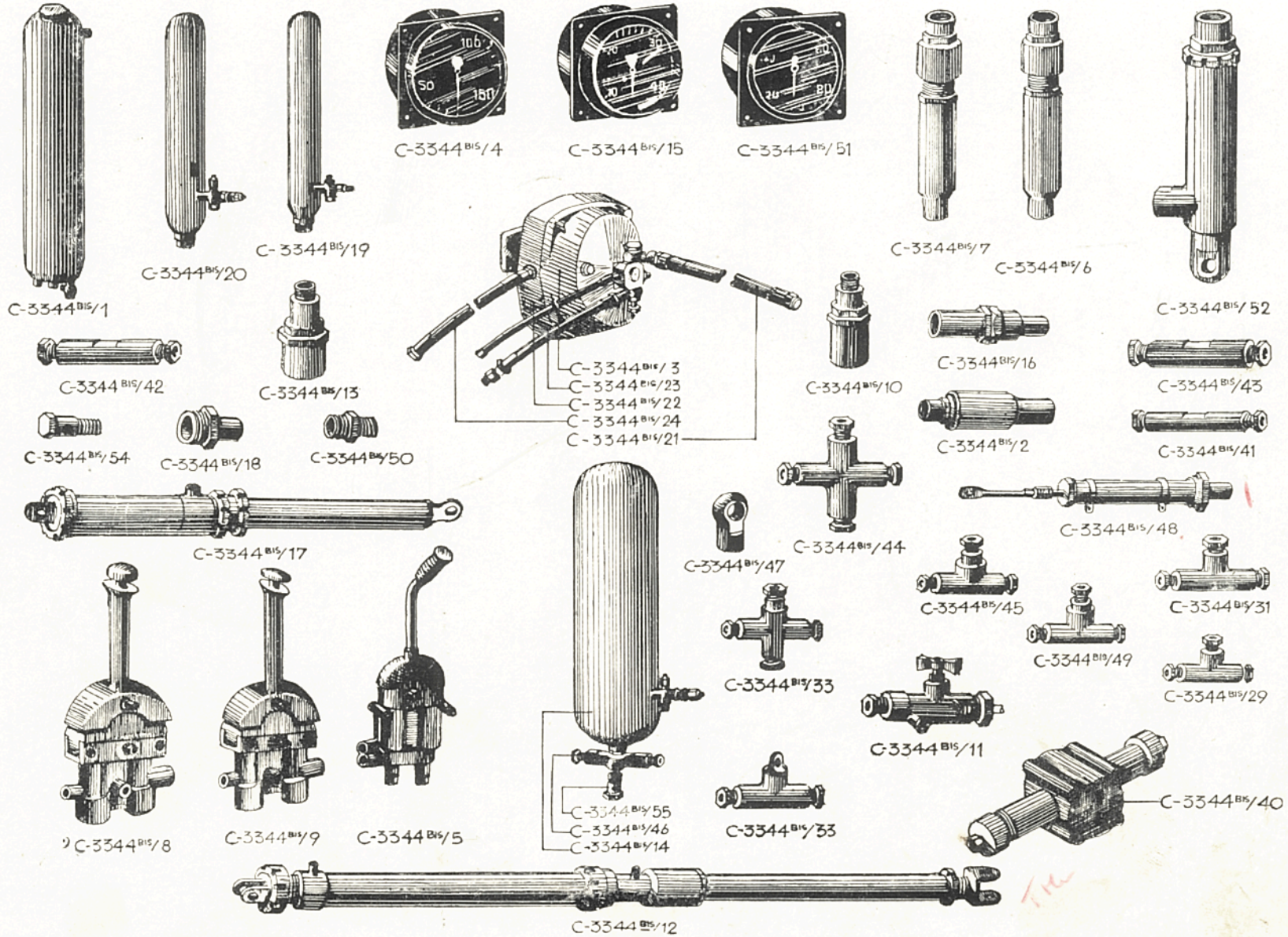

SCHEMA INSTALAȚ. HIDRAULICE

(TREN, VOLETI N.A.C.A. și ARIPI)

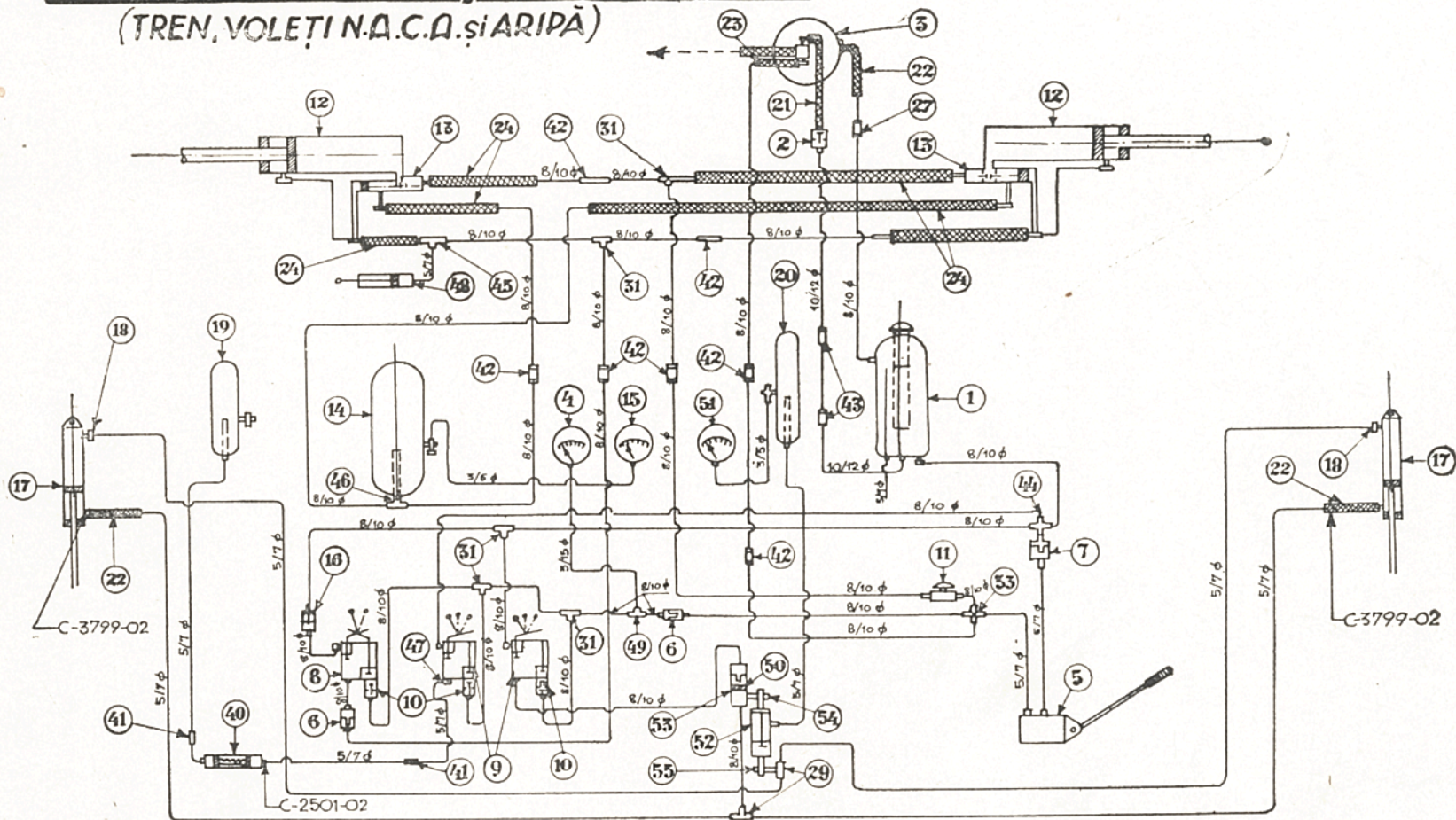

- 1- REZERVOR DE 5 LITRI
- 2- CLAPET DE ASPIRAȚIE
- 3- POMPA MOTORULUI ROTATIE ST.P43 MN.
- 4- MANOMETRU DE 150 K \bar{g} /cm²
- 5- POMPA DE MÂNĂ CU DUBLU EFECT
- 6- FILTRU 8/10 x 8/10
- 7- FILTRU 5/7 x 8/10
- 8- DISTRIBUTOR CU 2 POZITII
- 9- DISTRIBUTOR CU 3 POZITII
- 10- CLAPET DE ÎNTOARCERE MONTAT PE 8/10
- 11- ROBINET AJUTĂTOR 8/10 x 8/10

- 12- VERINUL TRENULUI
- 13- CLAPET DE SIGURANȚĂ MONTAT PE 12
- 14- ACUMULATORUL TRENULUI 10 LITRI
- 15- MANOMETRU DE 40 K \bar{g} /cm²
- 16- CLAPET ANTI-RETUR
- 17- VERIN-UL VOLETULUI
- 18- CLAPET DE FRÂNAREA VOLET. MONTAT PE 17
- 19- ACUMULATORUL VOLETULUI 0,6 Ltr
- 20- ACUMULATORUL VOLETULUI 1 Litru
- 21- TUB FLEXIBIL 10 φ x 500
- 22- TUB FLEXIBIL 6 φ x 520
- 23- TUB FLEXIBIL 8 φ x 450

- 24- TUB FLEXIBIL 8 φ x 650
- 27- RACORD DREPT 5/7 x 8/10
- 29- RACORD T. 5/7 x 8/10 x 5/7
- 31- RACORD T. 8/10 x 8/10 x 8/10
- 33- RACORD ÎN CRUCE 8/10 x 8/10 x 8/10 x 5/7
- 40- VERIN-UL N.A.C.A.
- 41- RACORD DREPT 5/7 x 5/7
- 42- RACORD DREPT 8/10 x 8/10
- 43- RACORD 10/12 x 10/12
- 44- RACORD CRUCE 8/10 x 8/10 x 8/10 x 8/10
- 45- RACORD T. 8/10 x 5/7 x 8/10
- 46- RACORD ORIENTABIL DUBLU

- 47- RACORD ORIENTABIL
- 48- VERIN-UL ZĂVORULUI
- 49- RACORD T. 8/10 x 3/5 x 8/10
- 50- RACORD INTERMEDIAR
- 51- MANOMETRU DE 80 K \bar{g} /cm²
- 52- CLAPET
- 53- RACORD SPECIAL T.
- 54- ȘURUB
- 55- ȘURUB
- C-2501-02 - RACORD INTERMEDIAR
- C-3799-02 - RACORD INTERMEDIAR

INSTALAȚIA HIDRAULICĂ

Nr. crt.	Des. mont. (ansamblu)	Reper compl. Nr.	Denumirea pieselor	Buc. av.	Preț unitar	Preț pe av.	Observațiuni	
			INSTALAȚIA HIDRAULICĂ compl.		<u>8.776</u>	8.776	[REDACTED]	
			« « piese uzinate la IAR.		8.688		Fără piese proc. dela Semat.	
			« « piese procurate din comerț		88			
			<u>Piese uzinate la IAR</u>					
+ 1	C-3700	C-2544	Suport veren pt. voleți NACA	1	1.384	1.384		
+ 2	«	C-3663-02	Placă	4	6	24		
+ 3	«	C-3668	Centură suport	1	395	395		
+ 4	«	C-3670	« «	1	402	402		
+ 5	«	C-3676	« «	1	265	265		
+ 6	«	C-3677	« «	1	383	383		
+ 7	«	C-3686	« «	4	242	968		
+ 8	«	C-3689	Planșa manometrelor	1	289	289		
+ 9	«	C-3693	Suport interior al distrib.	1	151	151		
+ 10	«	C-3695-02	« exterior « «	1	90	90		
+ 11	«	C-3699	« pompei de mână	1	298	298		
+ 12	«	C-3703	« st.	1	76	76		
+ 13	«	C-3703-01	« dr.	1	76	76		
+ 14	«	C-3728	Suportul clapet. de aspir.	1	182	182		
+ 15	«	C-3730-02	Suport	2	18		Val. pentru av. 1-16	
+ 16	«	C-3757-02	Suport robinet	1	24	24		
+ 17	«	C-3758-02	Suport	1	23	23		
+ 18	«	C-3760-02	Cornieră suport	2	32	64		
+ 19	«	C-3767-02	Ureche de fixare	2	12	24		
+ «	«		Tub de distanță NA-170-6696	2	12	24		
+ «	«		« « « NA-170-6612	4	3	12		
+ «	«		Colier NA-649-7107	1	5	5		
+ «	«		« NA-400-1020	2	21	42		
+ «	«		Tub de distanță NA-170-6416	2	3	6		

INSTALAȚIA HIDRAULICĂ

Nr. crt.	Des. mont. (ansamblu)	Reper comp. Nr.	Denumirea pieselor	Buc. av.	Preț unitar	Preț pe av.	Observațiuni
+	C-3700		Axă NA-125-1412	2	10	20	
+	«		Colier NA-400-1024	1	21	21	
+	«		« NA-400-1030	7	23	161	
+	«		« NA-400-1032	10	23	230	
+	«		« NA-401-1330	2	23	46	
+	«		« NA-649-7110	2	5	10	
+	«		Bulon NA-102-4635	2	22	44	
+	«		« NA-100-4408	10	8	80	
+	«		« NA-100-4410	10	9	90	
+	«		« NA-100-4412	4	10	40	
+	«		« NA-100-4510	2	10	20	
+	«		« NA-100-4512	10	11	110	
+	«		« NA-100-4532	2	20	40	
+	«		« NA-100-4542	8	23	184	
+	«		« NA-100-4545	6	24	144	
+	«		« NA-100-4570	1	33	33	
+	«		« NA-100-4575	1	35	35	
+	«		« NA-100-4645	3	26	78	
+	«		« NA-100-4418	4	13	52	
+	«		« NA-100-4425	4	17	68	
+	«		« NA-100-4428	6	18	108	
+	«		« NA-100-4432	6	19	114	
+	«		« NA-115-4310	1	9	9	
+	«		« NA-115-4532	1	21	21	
+	«		« NA-115-4545	1	25	25	
+	«		« NA-100-4445	4	23	92	
+	«		Rondelă NA-136-6841	36	1	36	
+	«		« NA-136-6643	4	1,50	6	
+	«		« NA-136-6160	2	1,50	3	
+	«		Axă NA-125-1612	2	13	26	
Ar	C-3344bis		Rond. de etanș. NA-663-0016	7	3	21	} Val. dela av. 76 în sus.
Ar	«		« « « NA-663-0010	2	2	4	
Ar	«		Piuliță conică NA-690-6008	5	53	265	
+	1	C-2501-02	Racord intermediar	2	40	80	
Ar	2	C-3712-04	«	4	48	192	Până la av. 76, 6 buc.

INSTALAȚIA HIDRAULICĂ

Nr. crt.	Des. mont. (ansamblu)	Reper comp. Nr.	Denumirea pieselor	Buc. av.	Preț unitar	Preț pe av.	Observațiuni	
Ar +	3	C-3344 bis	C-3712-06	Racord intermediar	9	52	468	
Ar +	4	«	C-3712-08	« «	2	55	110	
Ar +	5	«	C-3712-10	« «	2	52	104	
Ar +	6	«	C-3759-02	Piuliță conică	2	50	100	
Ar +	7	«	C-3799-02	Racord intermediar	2	72	144	
Ar +		«	Rondelă de etanșitate	NA-663-8018	2	2,50	5	
Ar +		«	« « «	NA-663-8016	12	2,50	30	
Ar +		«	« « «	NA-663-8012	4	2	8	
Ar +		«	« « «	NA-663-0008	2	2	4	
			TOTAL:			8.688		
			<u>Piese procurate din comerț.</u>					
C	1	C-3344 bis	C-3344--bis /1	Rezervor de 5 litri Pr. 3250	1	3.781		
C	2	«	« /2	Clapet de aspirație Pr. 2383 a	1	1.392		
C	3	«	« /3	Pompa motor rotație st. P. 43 M. N.	1	20.000	Hidraulică	
C	4	«	« /4	Manom. de 150 kg./cm ² Pr. 154035	1	1.074		
C	5	«	« /5	Pompa de mână Pr. 2405 b	1	13.484		
C	6	«	« /6	Filtru 8/10 x 8/10 Pr. 2816	3	1.000		
C	7	«	« /7	Filtru 5/7 x 8/10 Pr. 2816 a	1	668		
C	8	«	« /8	Distribuitor cu 2 poziții Pr. 403474	1	13.863		
C	9	«	« /9	« « 3 « Pr. 503474	2	13.863		
C	10	«	« /10	Clapet de întoarcere Pr. 503474	3	1.351		
C	11	«	« /11	Robinet de siguranță Pr. 3845 (32298)	1	1.592	Supapa de blocaj a distribuitorului	
C	12	«	« /12	Verin tren (C-3721) Pr. 104402	2	18.006		
C	13	«	« /13	Clapet de siguranță 1119 N	2	4.168		
C	14	«	« /14	Acumulator tren 10 litri S-303 B. 60	1	4.127		
C	15	«	« /15	Manom. de 40 Kg./cm ² Pr. 404035	2	1.074		
C	16	«	« /16	Clapet anti-retur 1119 b.	1	1.466		
C	17	«	« /17	Verin volet aripă C-0298	2	4.083	Val. dela av. 76 în sus.	

I N S T A L A Ţ I A H I D R A U L I C Ǻ

Nr. crt.	Des. mont. (ansamblu)	Reper comp. Nr.	Denumirea pieselor	Buc. av.	Preț unitar	Preț pe av.	Observațiuni	
C	18	C—3344 bis	C—3344--bis /18	Clapet de frânare volet. 1180 E	2	1.540		
C	19	«	« /19	Acumul. volet NACA 0,6 L Pr. 3235	1	1.042		
C	20	«	« /20	« « aripa 1 L. Pr. 3237	1	1.098		
C	21	«	« /21	Tub flexibil \varnothing 10x500 RoN 18106.1	1	850		
C	22	«	« /22	« « \varnothing 6x520 RoN 18106.4	3	542	Până la av. 75 val. 5 buc.	
C	23	«	« /23	« « \varnothing 8x450 RoN 18106.4	1	646		
C	24	«	« /24	« « \varnothing 8x610 RoN 18106.4	6	667		
C	25	«	« /27	Racord drept T—570	1	68		
C	26	«	« /29	« «T» T—3707	2	173		
C	27	«	« /31	« «T» T—3000	5	188		
C	28	«	« /33	« cruce T—7000	1	281		
C	29	«	« /40	Verin NACA (Savoia) Nr. 0016	1	15.215		
C	30	«	« /41	Racord drept T—577	2	43		
C	31	«	« /42	« « T—500	7	71		
C	32	«	« /43	« « T—522	1	79		
C	33	«	« /44	« cruce T—0000	1	283		
C	34	«	« /45	« «T» T—3070	2	179		
C	35	«	« /46	« orient. dublu T—1600	1	122		} Până la av. 75, 1 buc.
C	36	«	« /47	« orientabil T—367	2	92		
C	37	«	« /48	Verin pt. zăvor tren C—3660 IAR	1	2.140		
C	38	«	« /49	Racord «T» T—3050	1	179		
C	39	«	« /50	« intermediar T—600	2	108		
Ar	C	40	«	« /51	Manom. de 80 Kg./cm ² S—318	1	1.074	Val. dela av. 76 în sus
Ar	C	41	«	« /52	Clapet 419430 A	1	4.168	
Ar	C	42	«	« /53	Racord special 19426	1	217	Idem
Ar	C	43	«	« /54	Șurub T—205	1	24	«
Ar	C	44	«	« /55	« T—260	1	47	«
C	1	C—3344	C—3344/17	Verin volet aripă C—3301	2	4.083	Val. dela av. 1—75	
C	2	«	C—3344/30	Racord «T» T—3777	1	173	Idem	
Mes	C	1	C—3300	C—3300/21 a	Flexibil tren \varnothing 8 800 Kg./cm ²	2	719	«
Mes	C	2	«	C—3300/25	« pompa \varnothing 8 200 Kg./cm ²	1	719	«
Mes	C	3	«	C—3300/26	« « \varnothing 10 5 Kg./cm ²	1	459	«

INSTALAȚIA HIDRAULICĂ

Nr. crt.	Des. mont. (ansamblu)	Reper comp. Nr.	Denumirea pieselor	Buc. av.	Preț unitar	Preț pe av.	Observațiuni	
C		203775	Robinet acumulator	2	458			
C		6747	Filtru «	1	233			
C		9056	Supapă de admisie pe distribuitor, selector și repartitor	7	1.351			
C		C-3714	Supapa de închidere a verin. tren.	2	4.168			
C		C-3715	« « siguranță a verin. tren.	2	1.401			
C +	C-3700		Cui spintecat NA-131 Ø 1,6 x 10	2	0,50	1		
C +	«		« « NA-131 Ø 1 x 8	2	0,50	1		
C +	1 C-3436	C-3381-02	Etichetă	1	24	24		
C +	2 «	C-3382-02	«	1	26	26		
C +	3 «	C-3383-02	«	1	18	18		
C +	4 «	C-3384-02	«	1	18	18		
			Lichid verde pentru amortizor Kg.	1	552			
			« violet « verin «	8	552			
			« roșu « frâne «	1	552			
			TOTAL :			88		
			<p>N. B.</p> <p>Valoarea pieselor din comerț din tabloul de mai sus, coloana preț. unitar, sunt cuprinse pentru total pe avion in valoare tren. de aterisaj de 450.000 Lei</p>					